

FT 系列

折叠机



折叠解决方案
毛巾类布草

GIRBAU

FT 系列

品质与生产效率

Girbau 研发了一系列能够高效、优质地折叠各类布草的设备,可灵活适应每个洗衣房的特定需求。

布草尺寸、折叠类型、材质以及品质等级。每家洗衣房的需求都独一无二,而 FT 系列将提供相应的解决方案。

凭借 FT 折叠机系列, Girbau 进一步践行其“便捷与卓越解决方案”理念:打造适用于各行业的灵活洗衣解决方案,让每位客户都能轻松找到所需方案。

FTQ



FTMAXI



FTLITE



FTB



- 生产效率
- 品质
- 可靠性
- 多功能性
- 人体工学





应对不断变化的市场

Girbau 设备在洗涤、烘干、熨烫和折叠各环节都能保持一致的品质水平。最终整理效果会给客户留下最终印象。

正因如此, Girbau 提供了丰富多样的折叠设备。每家洗衣房都有各自的品质标准和实际需求; 折叠并不只是另一道工序, 更是最后的点睛之笔。

生产效率

FT 系列折叠机可提供与其作业方式相匹配的生产效率。自动识别布草尺寸、轻松且符合人体工学的进料方式以及快速折叠, 可将该流程耗时降至最低, 从而提高产量和效率。

品质

折叠让最终整理效果更出色。每件布草的折叠边缘彼此对齐, 让堆叠的布草整齐划一。每一个细节, 都展现出洗衣房的严谨与专业。将折叠工作交给 FT 系列。



FTQ

高品质处理, 高产能表现

FTQ 代表着品质、可靠性与高产能。产量可达每小时 800 至 1200 件。



技术

运行方式

操作人员将毛巾送入进料输送带。

毛巾放置到该输送带上后, 位于进料输送带下方的光电传感器会发出启动信号, 使进料输送带运行。

进料后, 光电传感器会测量毛巾长度, 机器则按预设折叠尺寸进行折叠。

第一道折叠由机械折刀完成。

物品最大尺寸

宽度: 260mm 至 1200mm
长度 (2.0): 250mm 至 2000mm
长度 (2.4): 250mm 至 2400mm
折叠后物品宽度: 130 至 400mm

第一道折叠

第一道折叠由机械折刀系统完成, 刀片会根据物品尺寸进行调整。该系统可执行 1 次折叠 (对折) 或 2 次折叠 (法式折叠或 1/3 式折叠)。

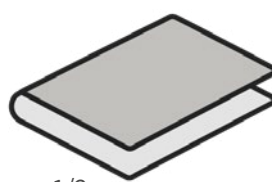

1/2

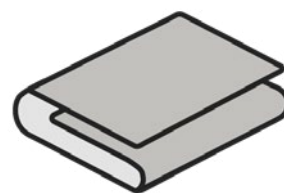

1/3

第二道折叠

后续两次折叠可采用气流喷射或机械折刀完成。横向折叠也可选择跳过。

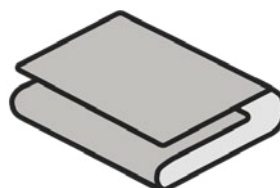

1/3

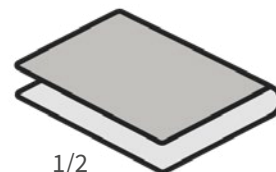

1/2

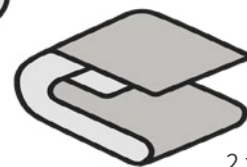

2 x 1/2

独立进料台

这款折叠机通过独立进料台进行手动进料。输送带会暂停运行，让操作人员能够送入布草，同时不影响整体生产效率。此外，进料台采用人体工学设计，并配备光电传感器，可预先检测布草尺寸，从而减少机器动作并提升产能。

带吸附功能的真空进料台可选配。进料台高度调节功能同样为选配。



简单易用的触摸屏图形控制

配备灵活高效的控制与编程系统。直观易用的图标系统，可引导用户轻松操作机器。所有 Girbau 机器均配备这一控制系统，有助于操作人员学习并提升操作不同设备的多项技能。



专属机械折刀实现第一道折叠

由伺服电机驱动的折刀系统，可在输送带不停机的情况下折叠中小型物品，从而在不降低折叠品质的前提下提升生产效率。

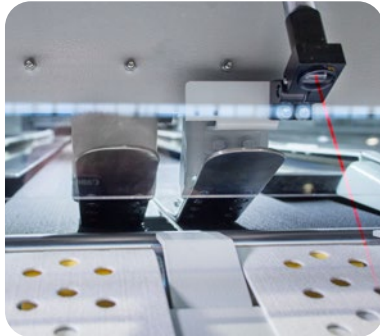

采用反向皮带和吹风系统进行第二道折叠

在第二道折叠阶段，毛巾会由两条驱动输送带压紧，以确保高质量的处理效果。第一次横向折叠由反向折叠皮带配合机械折刀完成。第二次折叠由反向折叠皮带配合机械折刀完成，从而兼顾高质量折叠效果和高产能。

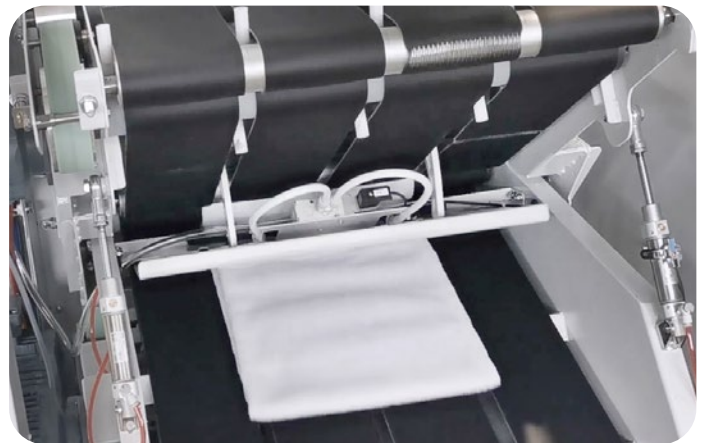

堆叠

FTQ 可自动识别布草并按 3 个类别进行堆叠，选配 4 个堆叠器时最多可分为 4 个类别。该系统包括 3 或 4 条出料输送带，可配置为向左或向右输出，另有一条输送带可将布草送至操作人员或发运输送带。可根据实际需求将出料方向设置为向前或向后。



选配项

- FTQ 可配备 4 个堆叠器 (2x660mm + 2x475mm)
- 用于对折的激光指示器。
- 真空进料台
- 高度可调进料台
- 第一道折叠台照明装置
- 出口输送带配备双电机驱动，便于连接其他输送带。

FTMAXI

以恰到好处的价格兼顾品质与效率



气流喷射折叠

技术

生产效率

FTMAXI 是一款多用途折叠机，专为毛巾类或类似布草的折叠、分类和堆叠而设计。

FTMAXI 运行可靠，助力实现高效生产。根据布草尺寸不同，产量最高可达 900 件/小时，具体取决于送入布草的类型和折叠方式。

布草最大尺寸

宽度: 260mm 至 1200mm
长度 (2.4): 250mm 至 2350mm
折叠后布草宽度: 130 至 400mm

灵活多用: 专为您的业务需求而设计

FTMAXI 采用紧凑设计，占地极小，在您的洗衣房中占用不到 4 米空间，却能充分发挥其多功能优势，支持混合送入不同尺寸的布草。

第一道折叠

第一道折叠由机械折刀系统完成，刀片会根据布草尺寸进行调整。该系统可执行 1 次折叠 (对折) 或 2 次折叠 (法式折叠或 1/3 式折叠)。

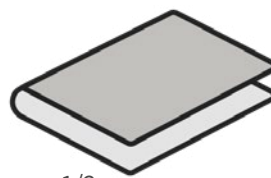

1/2

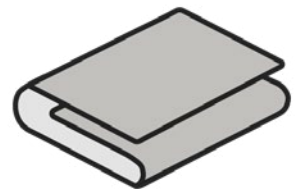

1/3

第二道折叠

输送带反转系统配合强劲气流喷射，可实现 1 次或 2 次横向折叠。横向折叠所用的皮带具有弹性，有助于实现高品质折叠，并在发生卡布时方便取出布草。

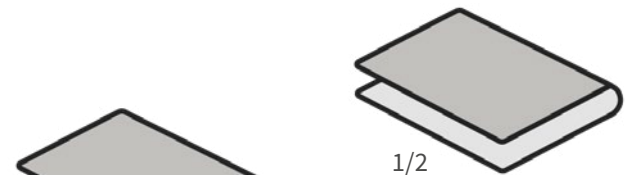

1/2

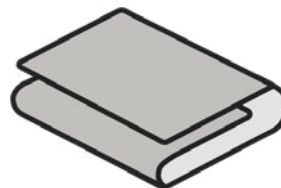

1/3

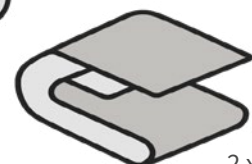

2 x 1/2

独立进料台

这款折叠机通过独立进料台进行手动进料。输送带会暂停运行，让操作人员能够送入布草，同时不影响整体生产效率。



如此，可确保高质量的进料。该进料台采用人体工学设计，且高度可调。FTMAXI 全方位兼顾人体工学与安全性。

简单易用的触摸屏图形控制

FTMAXI 折叠机配备控制与编程系统。直观易用的图标系统，可引导用户轻松操作机器。所有 Girbau 机器均配备这一控制系统，有助于操作人员学习并提升操作不同设备的多项技能。



选配件

这款 FTMAXI 可配备 4 个堆叠器，比标准机型多 1 个，出料输送带可向右或向左运行。
可选配 600 mm 宽堆叠器。

采用独家吹气系统实现第一道折叠

气流喷射吹风系统可在输送带不停机的情况下折叠小型和中型布草，从而在不降低折叠质量的前提下提升生产效率。

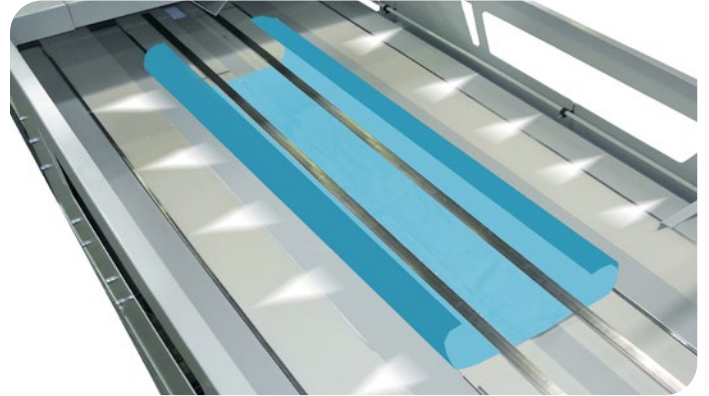

堆叠

FTMAXI 可自动分选布草并按 3 个类别进行堆叠，选配 4 个堆叠器时最多可分为 4 个类别。

系统配备折叠堆叠出料输送带，可根据需求配置为左侧或右侧出料，并支持向前或向后出料。



FTLITE

经济实用, 紧凑简约

FTLITE 专为折叠毛巾及其他毛巾类布草、航空毯和类似物品而设计。此外, 它可处理从小件到大尺寸的各类布草。



技术

吹风系统与反转皮带实现第一道折叠

前 2 次横向折叠采用反转与吹风系统, 最后一次折叠则通过反转与折刀完成。

这些折叠过程无需停止皮带运行, 从而确保布草得到理想处理, 并实现高生产效率。

带堆叠器(堆叠和折叠)的第二道折叠

二次对折由旋转堆叠器(堆叠和折叠)完成。 堆垛通过出料皮带从堆叠器返回至操作员位置。



最大布草尺寸

(1,200mm x 2,400mm)

手动送料

通过送料台手动送入布草。送料台配有指示标识, 帮助您将布草居中放置。



简单易用的触摸屏图形控制

FTLITE 配备简单易用的彩色触摸屏控制系统, 并内置基础运行程序。



第一道折叠

FTLITE 可完成 1 次、2 次，甚至 3 次第一道折叠。第一道折叠可配置为将布草对折 (1/2)，或进行法式折叠 (1/3)。

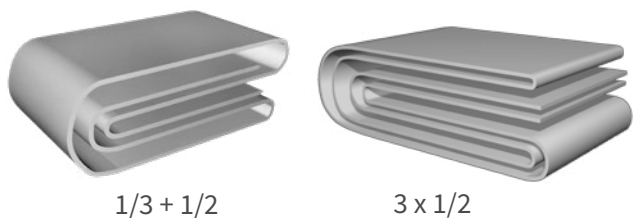
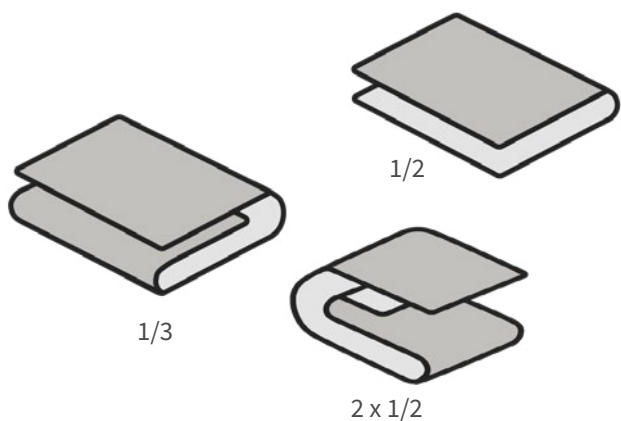

第二道折叠与堆叠

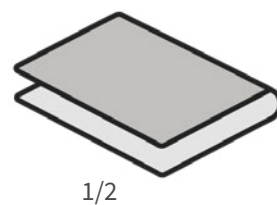

FTLITE 折叠机通过旋转堆叠器(堆叠和折叠)完成半幅横向折叠。这道折叠为必需步骤。

布草通过出料皮带从堆叠器返回至操作员位置。



FTB

适合无需对堆叠进行分类的用户

为无需分类的用户带来简便之选。

FTB 具备 FTMAXI 的全部功能, 但仅设 1 个出料口, 设计更简洁, 成本也更低。



贴合您的需求



第一道折叠

第一道折叠采用吹风系统, 气流喷射可根据布草尺寸进行调节。可完成 1 次折叠, 即对折, 或 2 次折叠, 即法式折叠或 1/3 折叠。

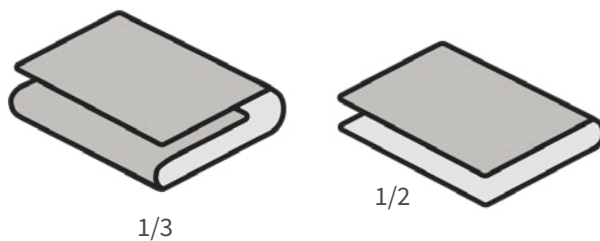

生产效率

FTB 是一款多用途折叠机, 专为毛巾类或类似布草的折叠和堆叠而设计。

FTB 兼具可靠性能与高效产能。根据布草尺寸不同, 产量最高可达 900 件/小时, 具体取决于送入布草的类型和折叠方式。

第二道折叠

输送带反转系统配合强劲气流喷射, 可实现 1 次或 2 次横向折叠。横向折叠所用的皮带具有弹性, 有助于实现高品质折叠, 并在发生卡布时方便取出布草。

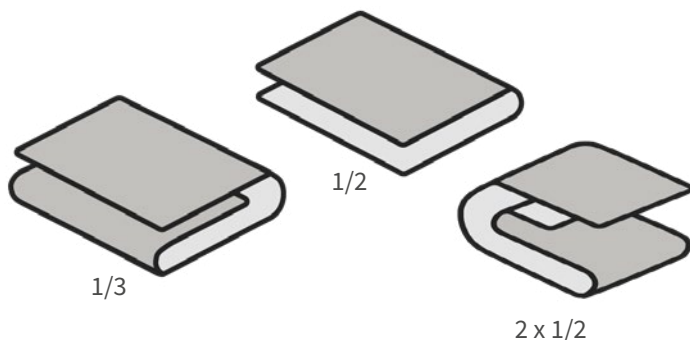

布草最大尺寸

宽度: 260mm 至 1200mm
长度 (2.4): 250mm 至 2350mm
折叠后布草宽度: 130 至 400mm





颐保是一家跨国公司, 现已跻身全球最大的洗衣设备创新解决方案制造商行列。颐保致力于客户创造最大价值, 帮助客户在其工作领域获得快速的发展。颐保社群提供简单可靠的解决方案, 为客户经营创收赋能, 兼顾技术创新与绿色环保。

颐保拥有六十余年洗衣、干衣设备制造积淀, 商用、工业及民用洗衣设备品类齐全, 可按需匹配各类产能与效率需求。

我们竭诚提供贴心本地化服务, 助力打造特色洗衣业务。服务不止于设备售卖, 我们始终力求全方位深度赋能。同时助力客户践行环保理念, 以创新技术赋能行业长远发展。

目标虽具挑战, 携手同心便可实现。携手共进, 让您的洗衣房突破常规价值。即刻联系我们!



不止于洗衣

GIRBAU.COM

