

compact^{PRO} 系列

熨烫系统

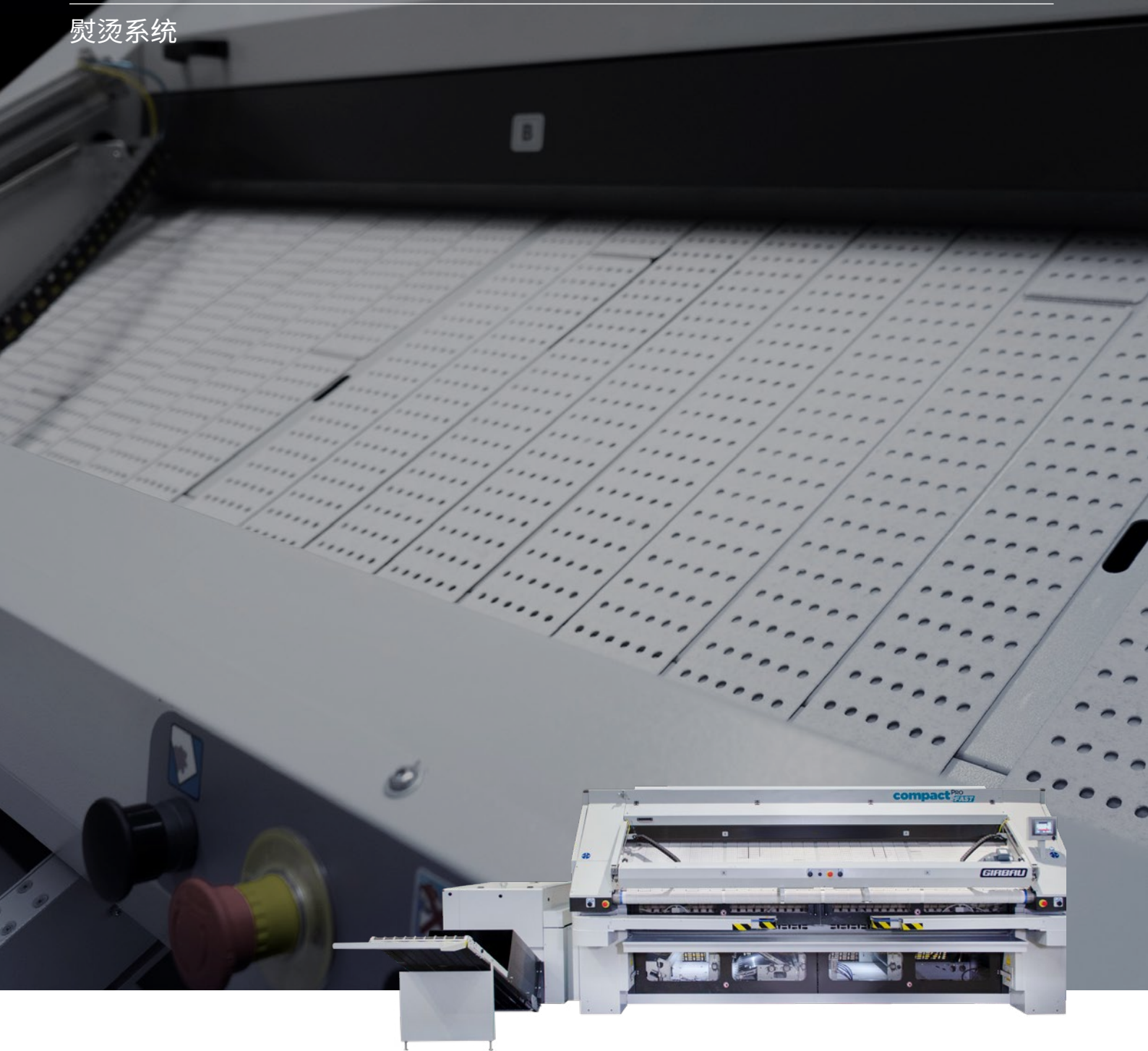

送料



烘干



熨烫



折叠



堆码/收料

一体式熨烫系统
五合一功能集成

GIRBAU

compact^{PRO} 系列

Compact PRO 的诞生, 源于 Girbau 秉承的理念:“唯有变革, 方能进步”。针对洗衣房空间不足、设备操作受限等问题, 我们推出了 compact PRO。这款熨烫系统结构、性能可靠、操作直观、运行高效, 配备全新选配功能, 安全性能全面提升。



600/33
800/33

+ 紧凑

一套熨烫系统集成五大功能: 进料、烘干、熨烫、折叠和堆码。自动化运行, 操作简单。

- 空间

Compact PRO 践行精简设计理念。现在, 即便在狭小空间内, 这款专业熨烫系统也可实现高产能、高品质作业。

+ 产能

Compact PRO 专为提升产能设计, 仅需一名操作人员即可作业。Compact PRO 真空送料台台面加宽。真空装置固定布草, compact PRO 展平布草, 防止熨烫时产生褶皱。一人即可完成加大床单等特大尺寸布草的上料。Compact PRO 可快速、高效地处理床品、桌布等各种尺寸和类型的布草, 熨烫效果出众。



多功能 本质

Compact PRO 可完成以往多台设备才能实现的全部功能。设备功能多样、占地面积小，可帮助用户快速收回成本。

这便是 compact PRO 的本质所在：
一台机器集成五大功能。

五合一



进料

Compact PRO 支持灵活调节送料模式，可单人或双人操作，满足不同客户的使用需求。



熨烫

依托辊筒表面和交织传送带设计，熨烫效果非常出色。



烘干

Compact PRO 热力输出充足，布草经水洗后可直接进行熨烫，无需预先烘干。既节省工时，又省去烘干工序，降低能耗（烘干为洗衣流程中能耗最高的环节之一）。



折叠

品质优异。折叠效果与 FR+ 机型一致。也可以在没有折叠模块的情况下运行。



堆码/收料

堆码机构采用专属设计，确保布草堆叠整齐均匀。

最低空间要求为 20 平方米 (215 平方英尺)

Compact PRO 所需空间极小，优势突出。

最小作业面积为 20 平方米 (215 平方英尺)，建议预留 34 平方米 (366 平方英尺) 以便开展维护工作。

小型洗衣房也可配备并使用这款工业级熨烫设备。

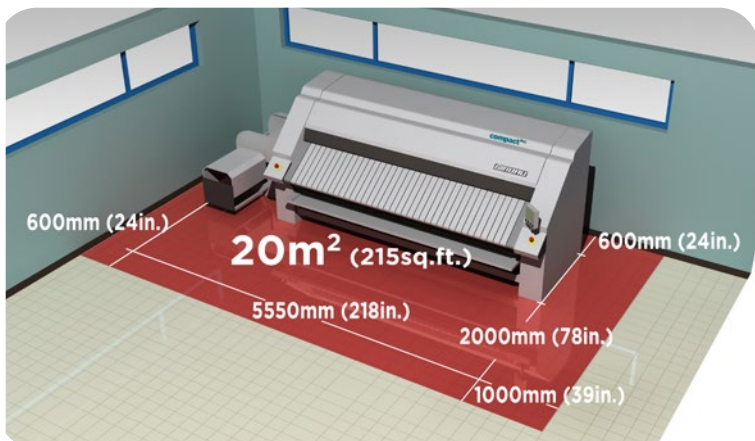

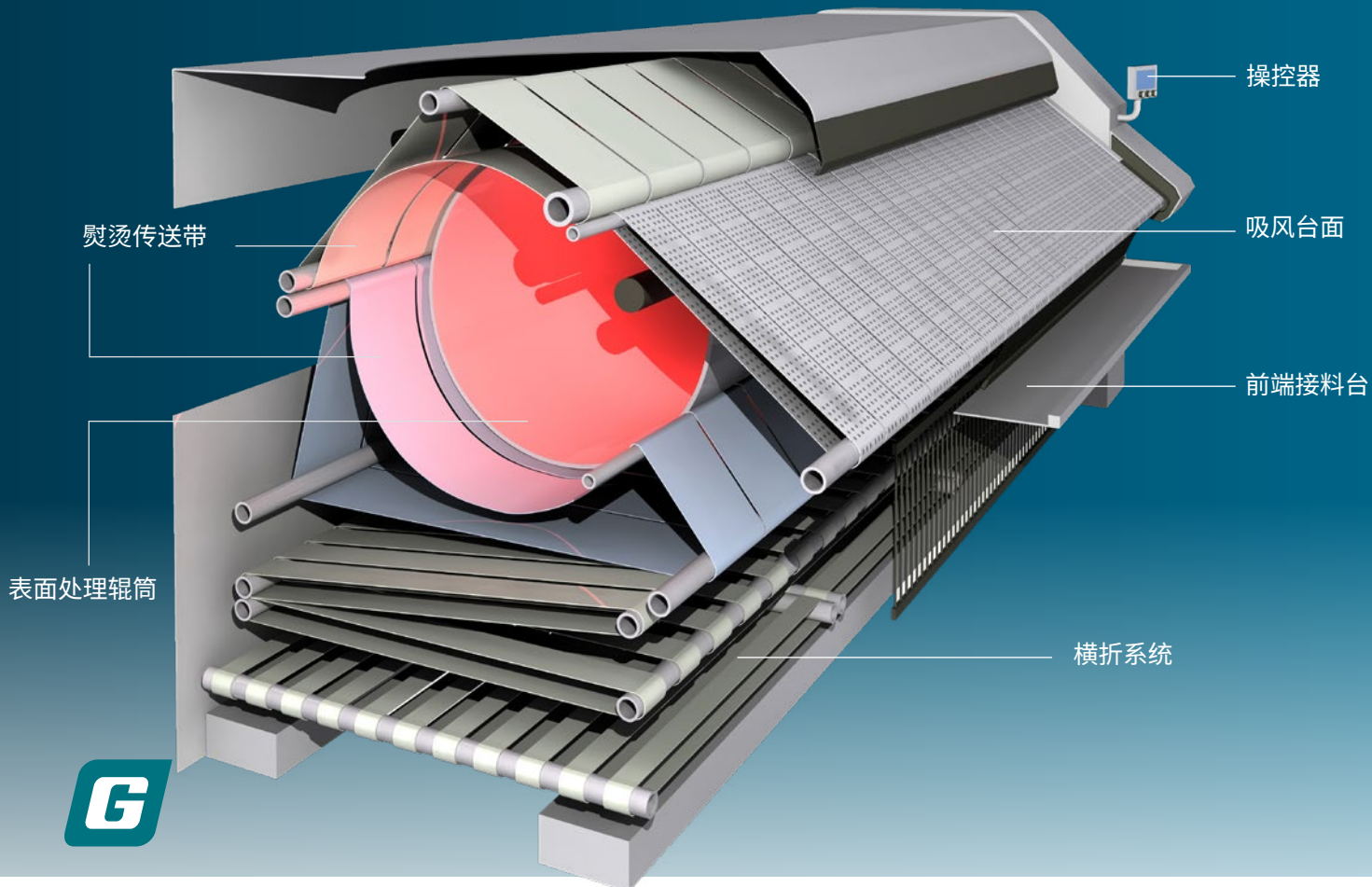

人体工学

Compact PRO 设备操作便捷,符合人体工学设计。送料台面加宽设计,便于布草送料作业。

真空系统可对布草进行定位、固定与展平,避免产生褶皱。



熨烫品质

卓越的熨烫品质归因于布草与辊筒表面接触时间更长(布草包覆辊筒角度达 270°),再配合交错式皮带输送结构。可有效避免辊筒印记沾染到布草表面。

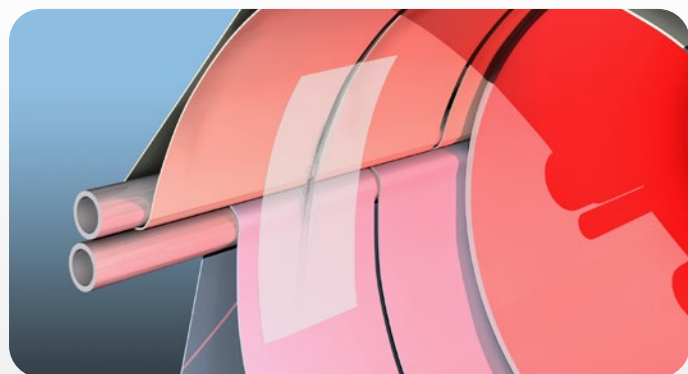

自动调速模式能保持熨烫温度恒定,并根据布草的含水率与厚度自动调节熨烫速度。

布草呵护

除优质熨烫效果外,compact PRO 的辊筒经过特殊工艺处理,可轻柔呵护布草,延长其使用寿命。

多行业通用

适用于酒店、医院、诊所、
以及追求业务增长的中型洗衣房

- **Compact PRO** 灵活适配各种场景。模块化设计与高灵活性，是空间有限、但追求高效熨烫产能的洗衣房的理想选择。
- 设有**中央洗衣房**的酒店，可借助 **compact PRO** 解决场地通道狭窄、空间不足的难题。
- **Compact PRO** 占地面积小，医院、诊所及养老机构无需占用大片作业区域、也无需增加人工成本，即可配备工业级熨烫设备。
- 对于谋求发展的中型**工业洗衣厂**，选用该机型无需购置大型占地设备，便能同步提升生产效率与熨烫品质。
- **FAST** 同时也适合配备衣物预烘干工序或是化纤衣物占比高的洗衣场所。

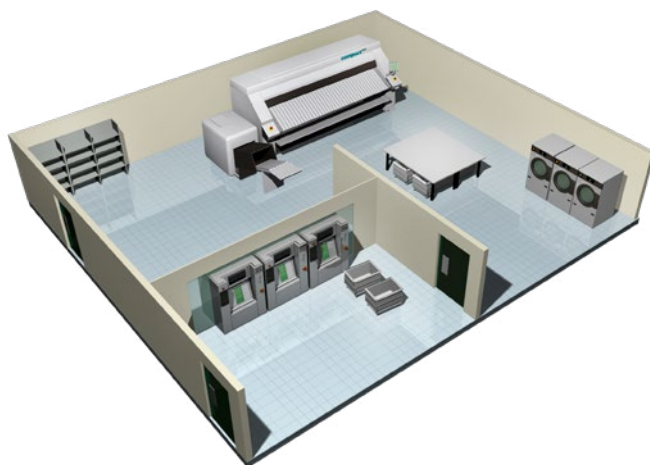
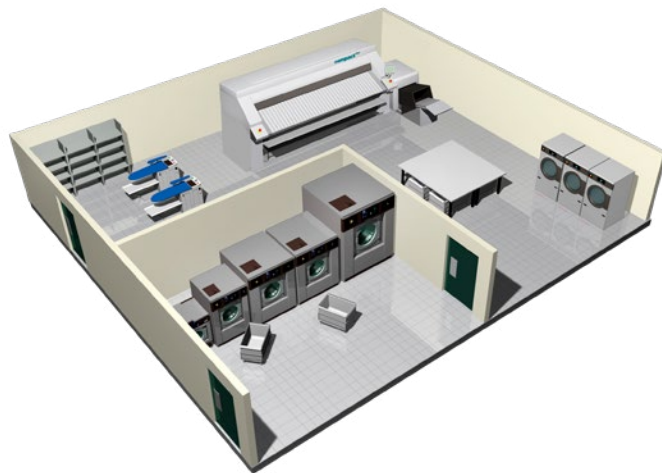

可选配置

- **FAST**
设备运行速度最高可设为 25 米 / 分钟
(82 英尺 / 分钟)
- 后置出料台
- 双道小件物品收集装置
- 四道小件物品收集装置
- 前端旁通
- 前后双路旁通
- 特殊电压定制
- 地板保护装置, 防止大件布草落地沾染污迹
- 折叠区照明装置

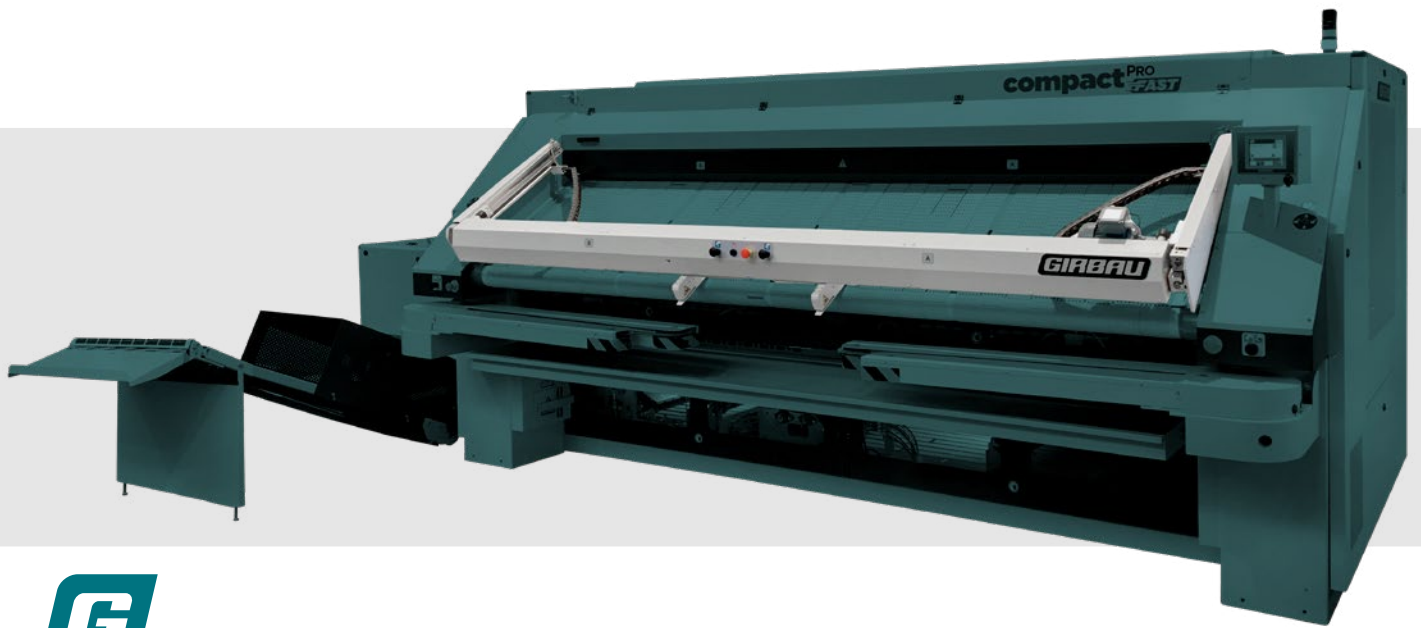

送料装置

送料夹

送料夹可将布草居中定位,防止起皱,保障折叠和堆叠效果平整美观。这种夹具安全易用,符合人体工学,一名操作人员即可完成大床床单等大件型布草的送料作业。



展平刷

毛刷系统可确保布草两侧及尾端充分拉伸。合适的展平过程可从一开始就避免后续工序中产生褶皱。

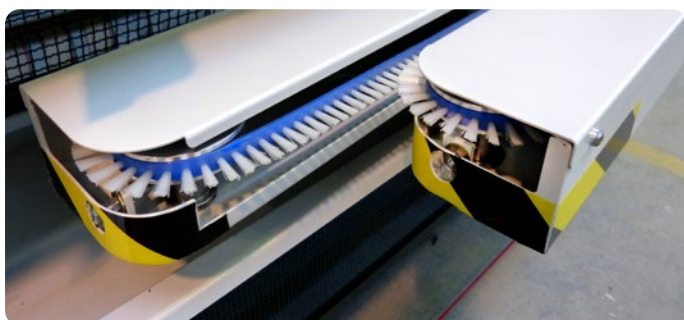

送料通道

Compact PRO 可选配 1/2/4 道送料通道:单通道适配床单,双通道适用于桌布类织物,四通道可处理餐巾、枕套等小件布草。

手动模式



自动模式





灵活配置

加热系统

高效加热系统耗气量低, 蒸发能力强, 可节省水电费。系统仅点燃当前使用的通道的燃烧器。安全性更高: 每台燃烧器均配备独立的火焰和点火探测装置。

燃气式

清洁、高性能、绿色环保。

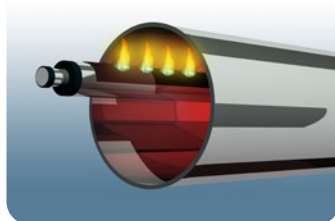

电气式

电加热款式可根据洗衣房情况定制适配。选用本款 **compact PRO**, 电加热机型不会产生高额能耗。

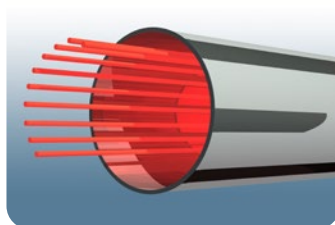

蒸汽式

Compact PRO 亦可搭配蒸汽加热系统。

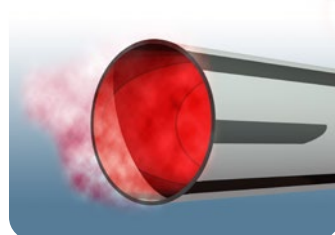

智能燃烧器

加热区可独立调制火力, 最高可节能

30%

最大限度提高运行效率。

独立燃烧器

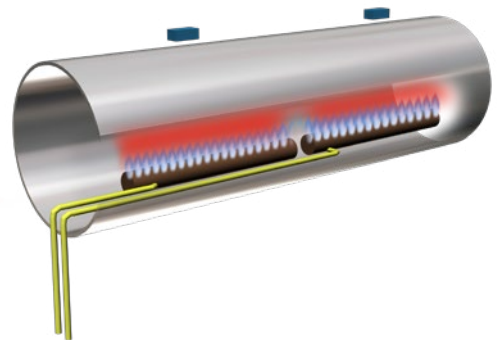

折叠系统 高品质、高精度折叠

标准款 - 单通道

主折叠

可完成两道纵向主折。直观可靠的折叠方式，可满足各种需求。
性价比高，使用成本低。
适配最长3米(118.1英寸)布草，折叠后尺寸为900毫米(35.4英寸)。
单通道上可执行一道或两道主折。

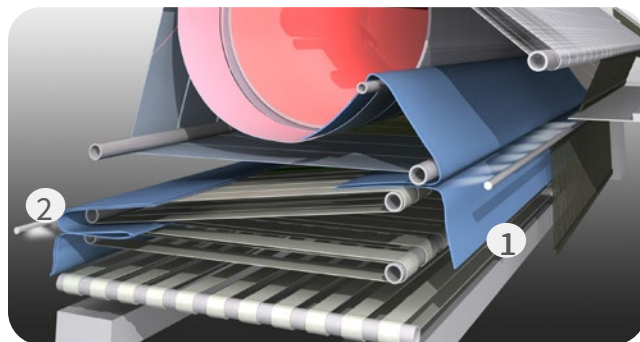

横折

单通道 (UX3P) 支持2折/3折横折。

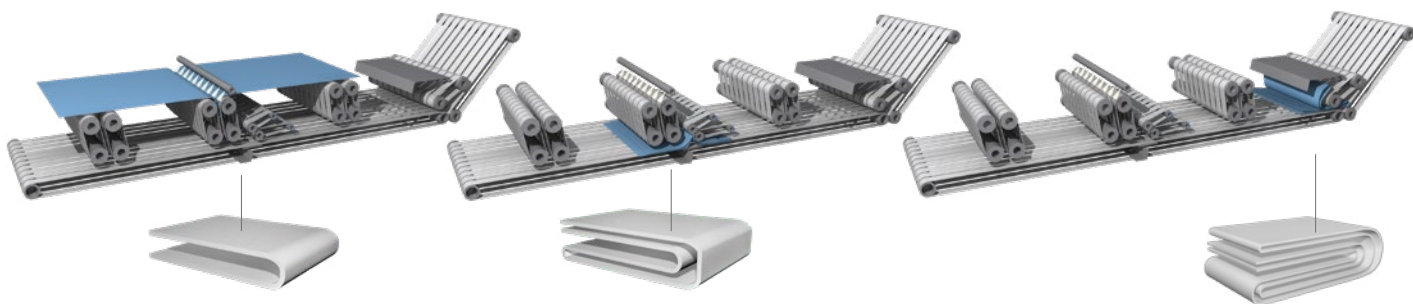

标准机型可在单通道自动完成横折。最多可折3道。首道折叠采用气动方式，第二、三道由机械折刀完成。

多通道 - 双道

主折

可完成两道纵向主折。直观可靠的折叠方式，可满足各种需求。性价比高，使用成本低。
适配最长3米的布草(折叠尺寸900毫米)。
在双道上可执行一道或两道主折。

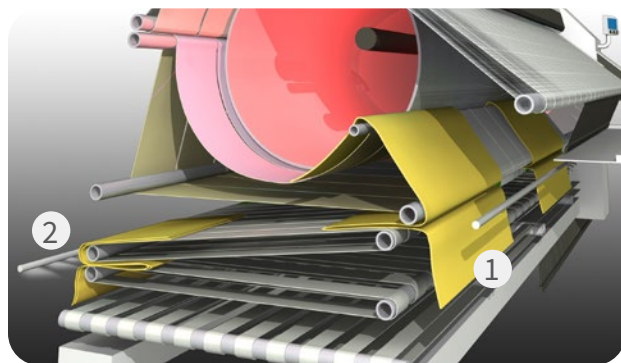

横折

双道 (MX3P) 可实现1折/2折横折



Compact PRO 多通道机型，可在单道或双道自动完成横折。
单通道最多可进行3道横折，双条通道最多可进行2道横折。折叠由启动和机械折刀一同完成。

折叠旁通选配



机械旁通
第1道主折

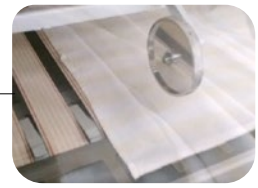
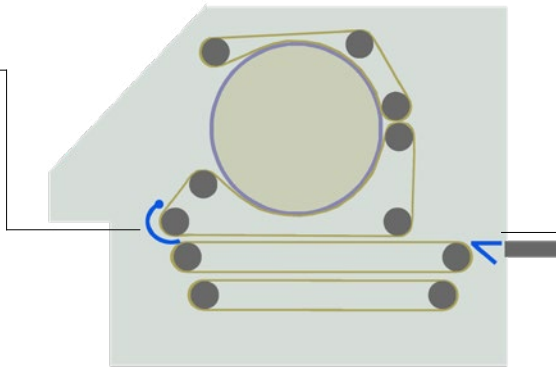

后置旁通
出料至工作台

堆码机选配

堆码机设有两侧和双向 4 个安装位, 可根据洗衣房的要求进行改造和调整。



堆码品质高、精度准。
每新增一件布草时, 旋转压刀会同步压实整垛物料,
保证堆叠整齐。

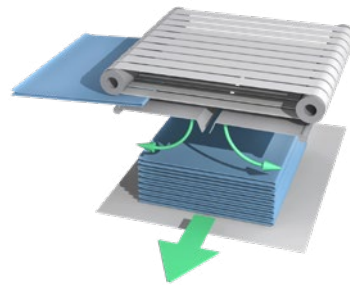

输出带可根据布草数量调节高度,
以实现高质量堆叠。



可选配双通道 / 四通道小件收集装置,
其余通道搭配折叠台使用。

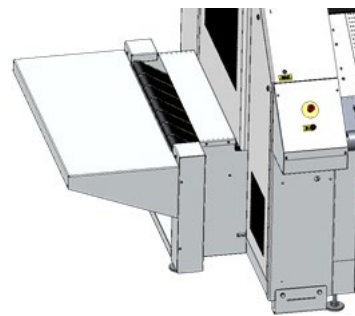

可选不带堆码机装置, 直接出料。

易于安装

Compact PRO 可安装在以往设备难以进入的区域,
例如设于酒店内部的洗衣房。

Compact PRO 可拆解为多个模块, 并在洗衣房内完成重新组装。

分体型机型

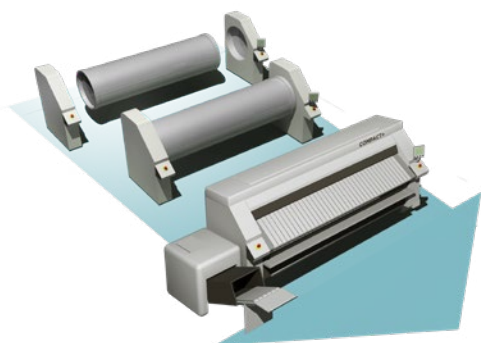



控制与安全

操作和维护安全。为保障操作人员的安全，前后护罩均配有微动开关防护装置。



轻松编程

Compact PRO 搭载彩色触摸屏，操作界面直观，编程设置简单便捷。

可按客户需求设置多套程序。监控器以图形可视化方式显示故障位置，节省时间，避免生产中断。

支持远程操控。



贴心服务, 灵活响应

可远程进行故障诊断。

系统还可采集数据，用于分析生产率、事故和运行时间。

认证资质



目标：提高速度、质量和生产率，让运营更省心。



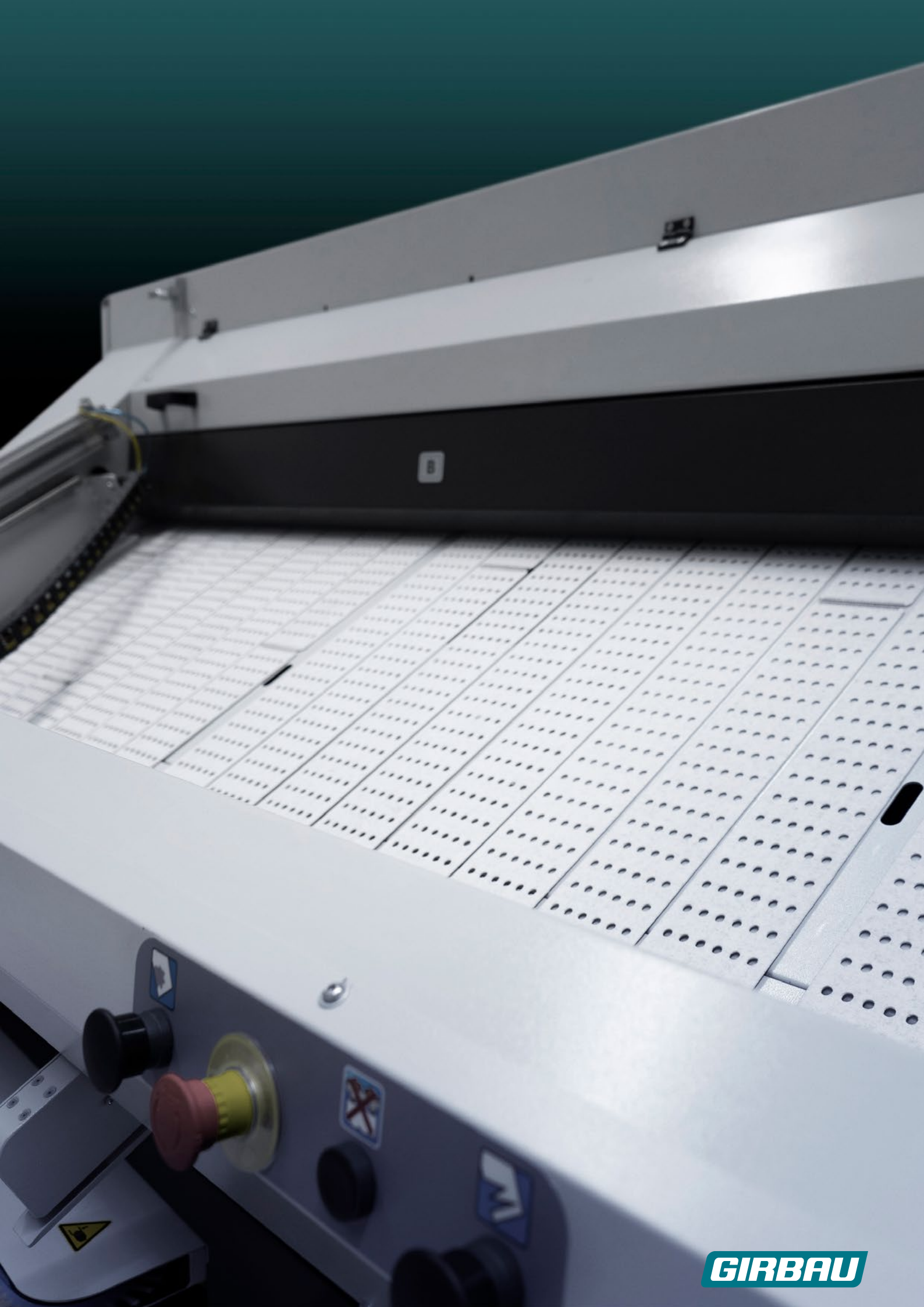

GIRBAU



颜保是一家跨国公司，现已跻身全球最大的洗衣设备创新解决方案制造商行列。颜保致力于客户创造最大价值，帮助客户在其工作领域获得快速的发展。颜保社群提供简单可靠的解决方案，为客户经营创收赋能，兼顾技术创新与绿色环保。

颜保拥有六十余年洗衣、干衣设备制造积淀，商用、工业及民用洗衣设备品类齐全，可按需匹配各类产能与效率需求。

我们竭诚提供贴心本地化服务，助力打造特色洗衣业务。服务不止于设备售卖，我们始终力求全方位深度赋能。同时助力客户践行环保理念，以创新技术赋能行业长远发展。

目标虽具挑战，携手同心便可实现。携手共进，让您的洗衣房突破常规价值。即刻联系我们！



超越自我

GIRBAU.COM

